

# Bauvorbereitung



# Überdachung

Verze: 07. 04. 2020 / Revize: 07. 04. 2020  
DE



[www.ALBIXON.com](http://www.ALBIXON.com)

<b>1.</b>	<b>Inhalt</b>	<b>2</b>
<b>2.</b>	<b>Technischer Plan</b>	<b>3</b>
<b>3.</b>	<b>Untergrund – für Schiene AIR</b>	<b>7</b>
<b>4.</b>	<b>Untergrund – für Schiene AIR XL</b>	<b>9</b>
<b>5.</b>	<b>Untergrund – für Schiene STANDARD XL</b>	<b>11</b>
<b>6.</b>	<b>Untergrund für stirnseiten der Überdachung</b>	<b>13</b>
<b>7.</b>	<b>Notiz</b>	<b>14</b>

## LEGENDE:

- A** - Schienenabstand kleinstes Modul
- B** - Schienenabstand größtes Modul
- E** - Gesamtlänge überdachte Fläche
- F** - die maximale Höhe des Hindernisses (z. B. Poolkante), die die Stirn überwinden muss
- G** - Erhöhung untere Stirnkante zur unteren Schienenbahnkante
- R** - Schienenverlängerung über die überdachte Fläche hinaus
- V** - Höhe größtes Modul
- K** - Achsabstand innere und äußere Schiene einer Schienenbahnseite, bestimmt nicht die tatsächliche Maximalbreite der Schienenbahn
- K1** - innerer Abstand Betonbänder
- K2** - äußerer Abstand Betonbänder
- K3** - Breite Betonband

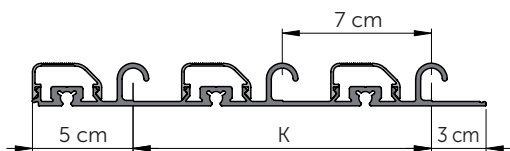
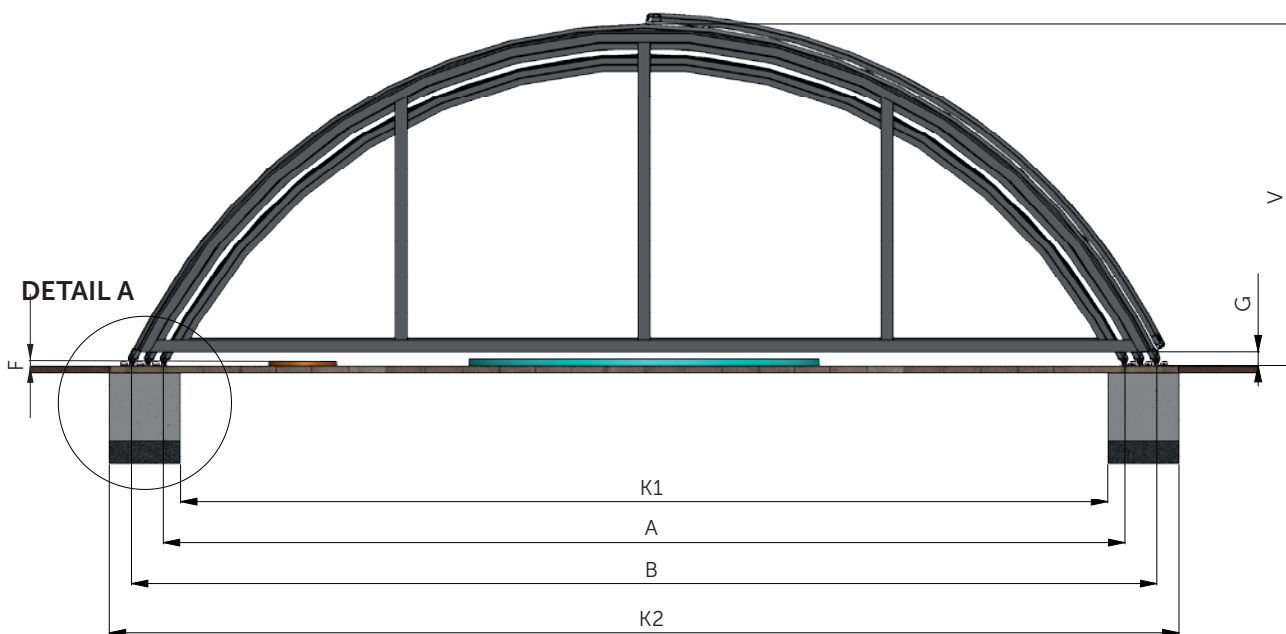

**SCHIENE AIR**

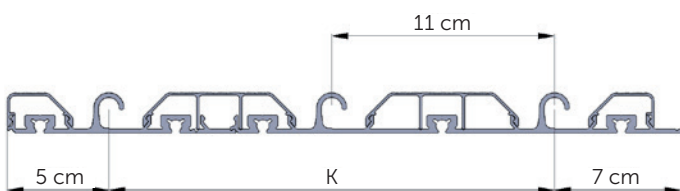

**SCHIENE AIR XL**

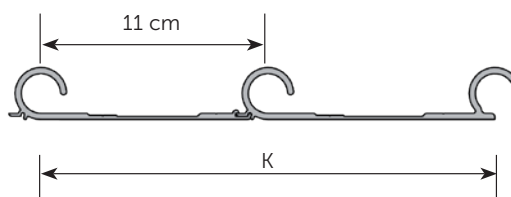

**SCHIENE STANDARD XL**

# 2.

## Technischer Plan

### DIE GENAUE ABMESSUNG DER SCHIENENANLAGE IST IMMER BESTANDTEIL DER SCHEMATISCHEN ZEICHNUNG.

ALLE ABMESSUNGEN SIND IN ZENTIMETERN ANGEZEIGT.

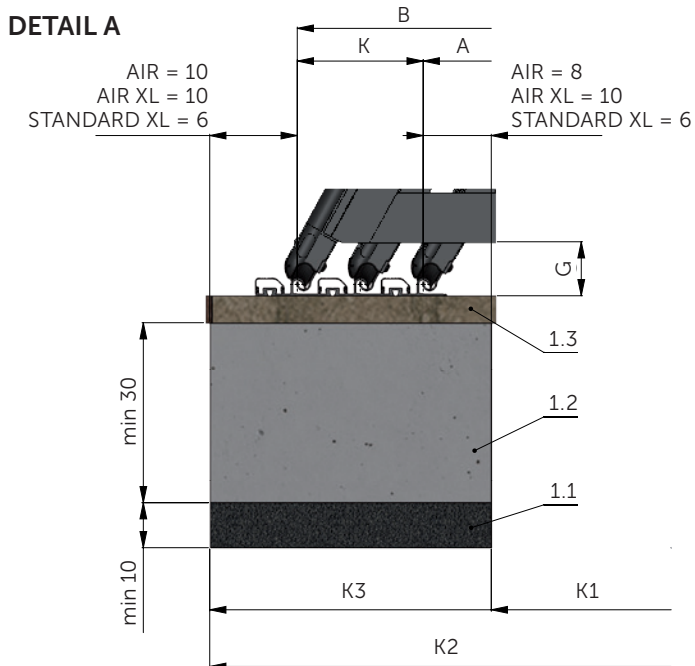

#### SCHIENENBREITE:

#### SCHIENENSPUR AIR:

DOPPELSCHIENE	K = 7 cm
DREIFACHSCHIENE	K = 14 cm
VIERFACHSCHIENE	K = 21 cm
FÜNFACHSCHIENE	K = 28 cm
SECHSFACHSCHIENE	K = 35 cm
SIEBENFACHSCHIENE	K = 42 cm

#### SCHIENENBAHN AIR XL UND STANDARD XL:

DOPPELSCHIENE	K = 11 cm
DREIFACHSCHIENE	K = 22 cm
VIERFACHSCHIENE	K = 33 cm
FÜNFACHSCHIENE	K = 44 cm
SECHSFACHSCHIENE	K = 55 cm
SIEBENFACHSCHIENE	K = 66 cm

### 1.1 Kies mit Körnung (Fraktion) 8-16 mm, Höhe Kiesbett min. 10 cm

### 1.2 Betonfundament

(Betonbänder, Betonplatte)

#### Ausführung des Betonfundaments:

- Ausführung auf Kiesschüttung (siehe 1.1)
- Fundamentbreite (Betonbänder):
  - K3 = Breite Schienenbahn „K“ + 18 cm (gilt für Schienen AIR)
  - K3 = Breite Schienenbahn „K“ + 20 cm (gilt für Schienen AIR XL)
  - K3 = Breite Schienenbahn „K“ + 12 cm (gilt für Schienen STANDARD XL)
- Fundamentlänge = Länge „E“ + „R“ + 10 cm auf jeder Seite
- min. Betonmischung Typ C16/20 S2(S3)
- Betonbänder min. Stärke 30 cm (wir empfehlen, die Bänder in einer frostsicheren Tiefe von 60 cm durchzuführen), Betonplatte min. Stärke 15-20 cm
- Armierung mit Kari Gitter (100 x 100 x 6 mm) oder Drähten (Ø 6mm) - Positionieren der Armierung in 1/3 Höhe der Grundplatte
- **der Untergrund muss sauber, glatt, waagrecht (Ebenheit unter der Schienenbahn +/- 2 mm/2 m), trocken und reif sein**

### 1.3 Finale Oberfläche

- Muss fest mit dem Betonuntergrund (Fundament) verbunden sein
- Pflasterung ist die geeignetste Variante der finalen Gestaltung - sie muss fest mit dem Betonuntergrund verbunden sein (darf nicht mit Sand oder Kies unterschüttet sein)
- Stellen Sie vor der Auswahl des Pflastertyps sicher, dass der ausgewählte Pflastertyp zum Bohren von Diamantbohrlöchern (Sinterfliesen, Stein) nicht erforderlich ist. ACHTUNG - Albixon bohrt keine Löcher in diese gesinterten (extrem harten) Bodenverankerungsfliesen. Es ist erforderlich, ein anderes externes Unternehmen für das Bohren von Löchern in gesinterten (harten) Fliesen bereitzustellen. Für diese Oberflächen ist die Option für versenkte Schienen besser geeignet (siehe Bauvorbereitungen).
- weitere geeignete Typen der finalen Schicht sind alle festen, für diesen Zweck vorgesehene Materialien, welche fest mit dem Betonuntergrund verbunden sind

## SCHNITT - SCHIENE AIR (gültig für Überdachungen Profil M, L, L+)

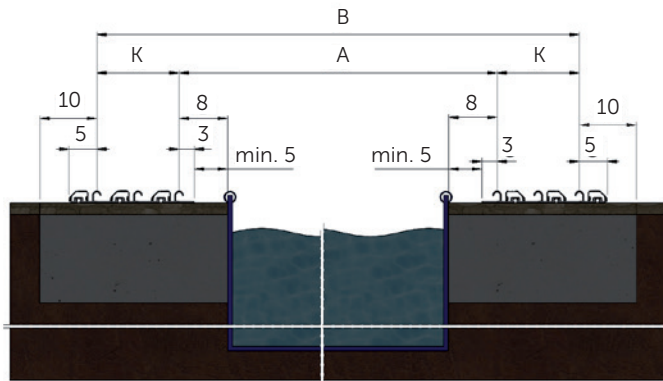

## SCHNITT - SCHIENE STANDARD XL (gültig für Überdachungen Profil Klasik XL und Dallas XL)

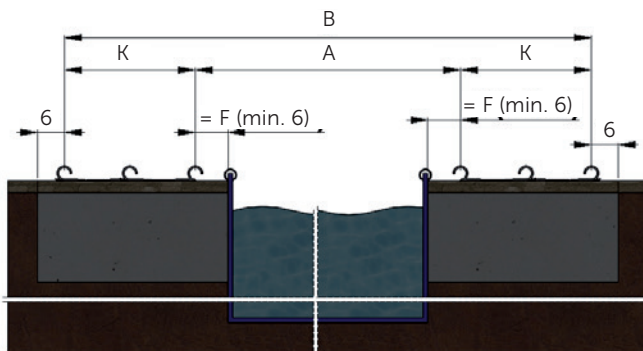

## SCHNITT - SCHIENE AIR XL (gültig für Überdachungen Profil Casablanca XL)

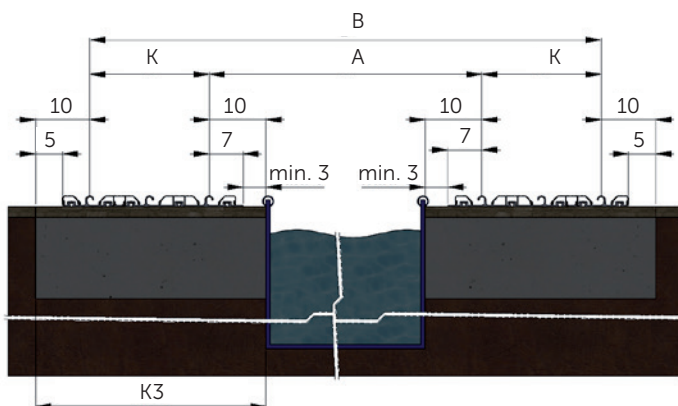

# 2.

## Technischer Plan

### GRUNDRISS

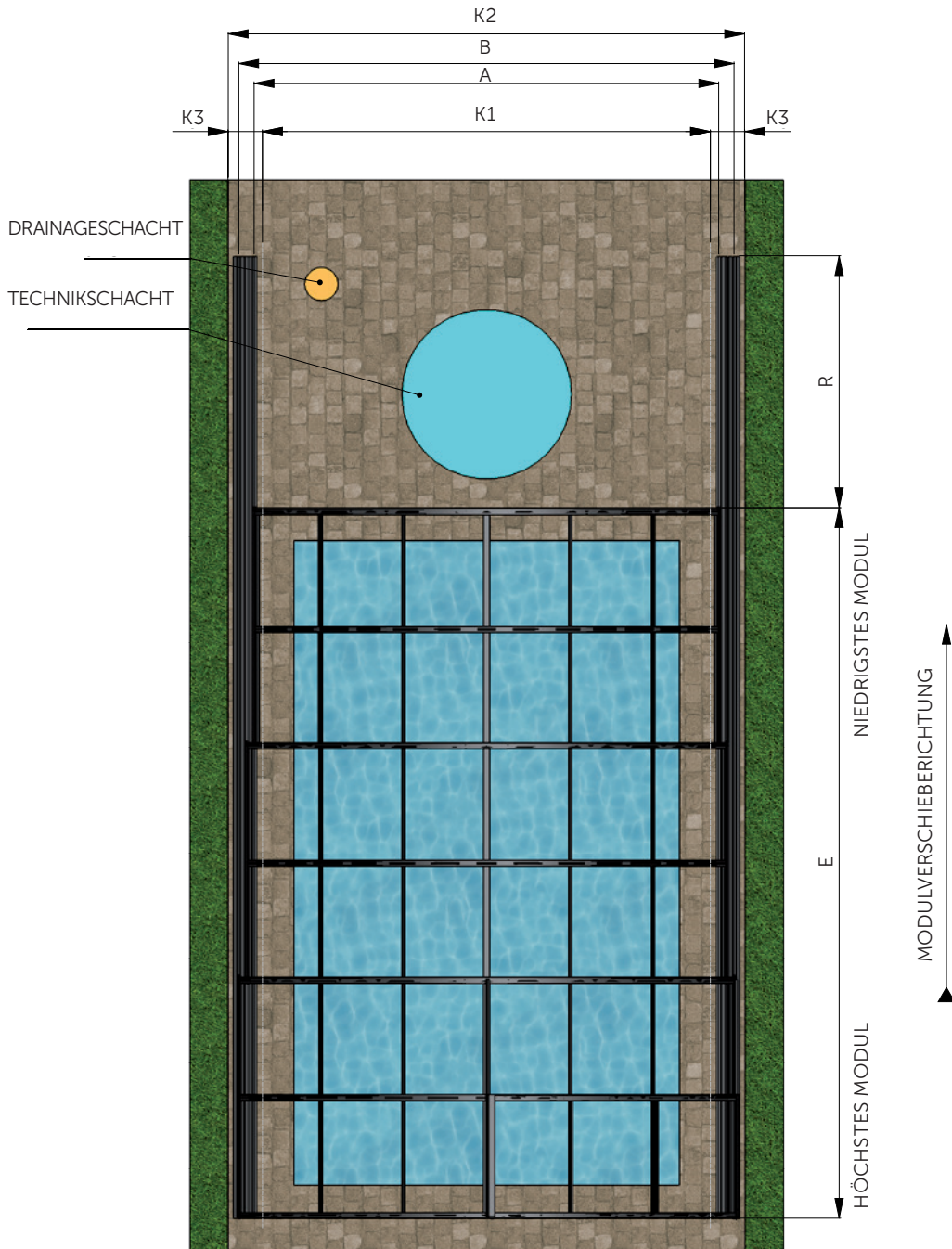

#### LEGENDE:

- A - Schienenabstand kleinstes Modul
- B - Schienenabstand größtes Modul
- E - Gesamtlänge überdachte Fläche
- R - Schienenverlängerung über die überdachte Fläche

- K1 - innerer Abstand Betonbänder
- K2 - äußerer Abstand Betonbänder
- K3 - Breite Betonband

# Untergrund – für Schiene AIR

# 3.

ALLE ABMESSUNGEN SIND IN ZENTIMETERN ANGEGBEN.

## 3.1 Schiene auf finalem Untergrund (Pflasterung)

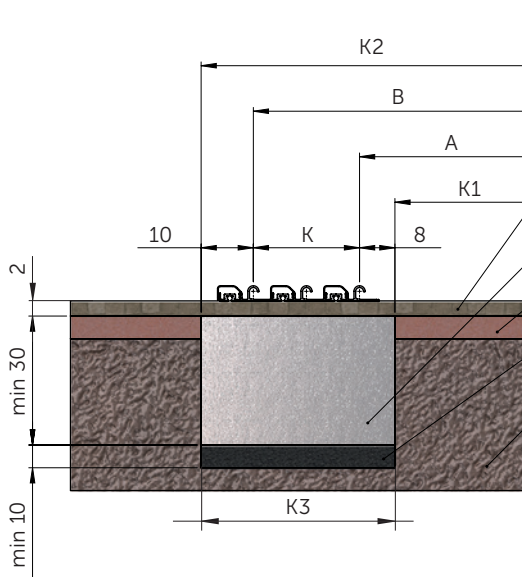
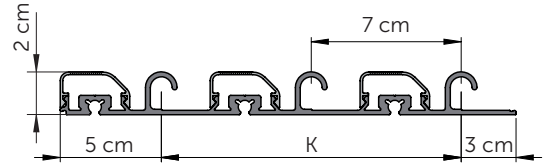

**die finale Oberfläche muss fest mit dem Betonuntergrund verbunden sein**

Betonmischung Typ C16/20 S2(S3) mit minimaler Stärke 30 cm für Betonband oder Betonplatte mit min. Stärke 15-20 cm

Untergrundschicht gemäß dem Hersteller der gewählten finalen Oberfläche

Kies mit Körnung (Fraktion) 8-16 mm Höhe Kiesbett min. 10 cm

gewachsenes Terrain

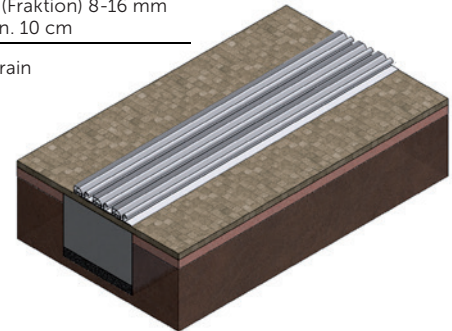

## 3.2 Schiene auf finalem Untergrund (Dielen)

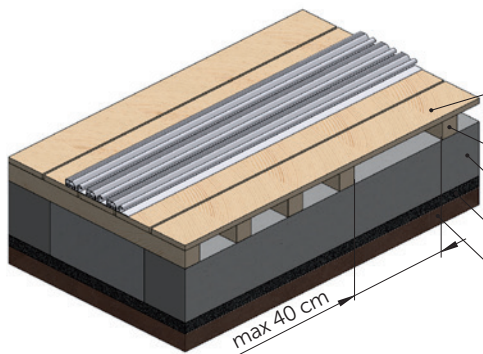

**die finale Oberfläche muss fest mit den Auflagebalken verbunden sein**

die Auflagebalken müssen fest mit dem Betonuntergrund verbunden sein Ausrichtung der Auflagebalken senkrecht zur Schienenbahn (nicht parallel!), max. Abstand 40 cm, stellenweise verkleinerter Abstand unter der Schienenbahn von 10-15 cm

Betonmischung Typ C16/20 S2(S3) minimaler Stärke 30 cm für Betonband oder Betonplatte min. Stärke 15-20 cm

Kies mit Körnung (Fraktion) 8-16 mm Höhe Kiesbett min. 10 cm

gewachsenes Terrain

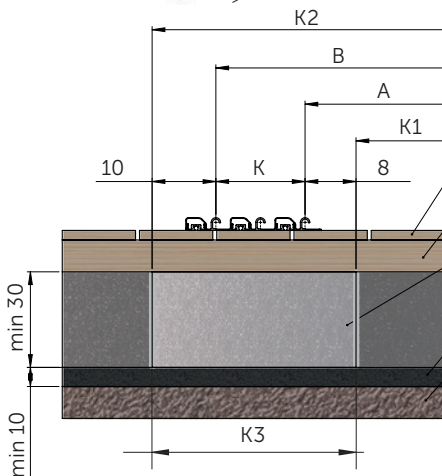

**die finale Oberfläche muss fest mit den Auflagebalken verbunden sein**

die Auflagebalken müssen fest mit dem Betonuntergrund verbunden sein

Betonmischung Typ C16/20 S2(S3) minimaler Stärke 30 cm für Betonband oder Betonplatte min. Stärke 15-20 cm

Kies mit Körnung (Fraktion) 8-16 mm Höhe Kiesbett min. 10 cm

gewachsenes Terrain

# 3.

## Untergrund – für Schiene AIR

### 3.3 Schiene in Pflasterung eingelassen (positioniert auf Betonband, Platte)

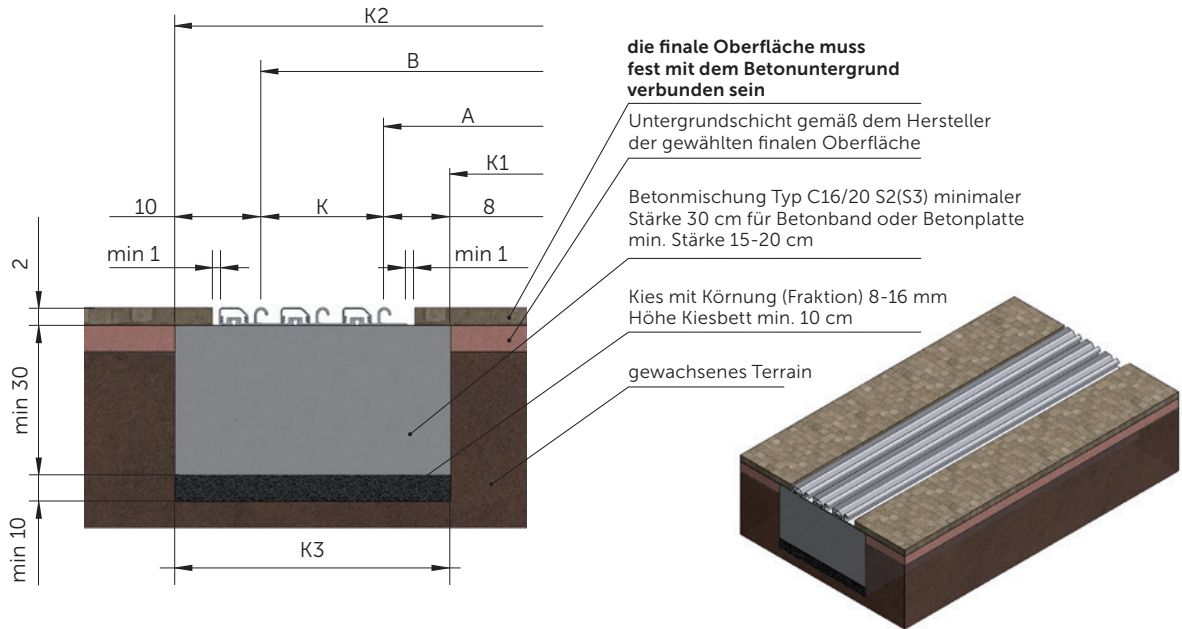

### 3.4 Schiene in Holzrost eingelassen

**Variante 1:** Legen der finalen Oberfläche erst nach Legen der Schienen (empfohlen)

**Variante 2:** Zerlegen der finalen Oberfläche im Bereich der Schienen

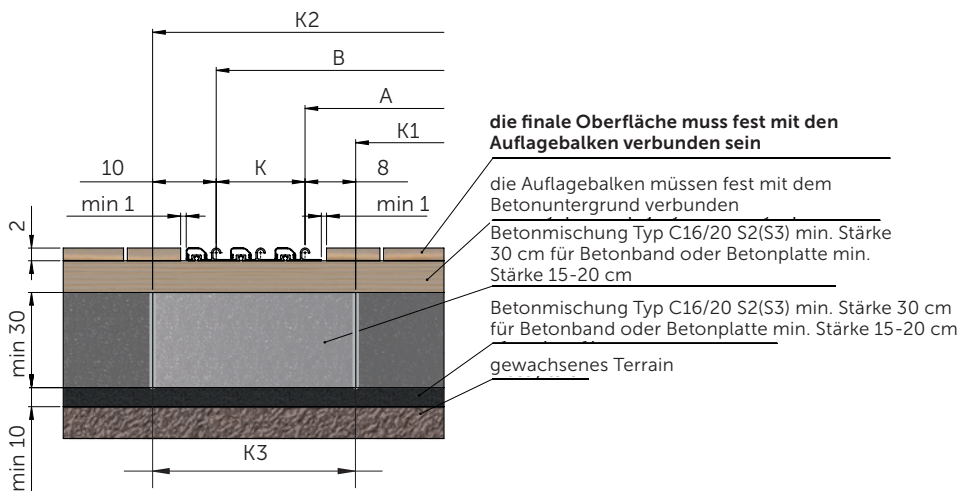
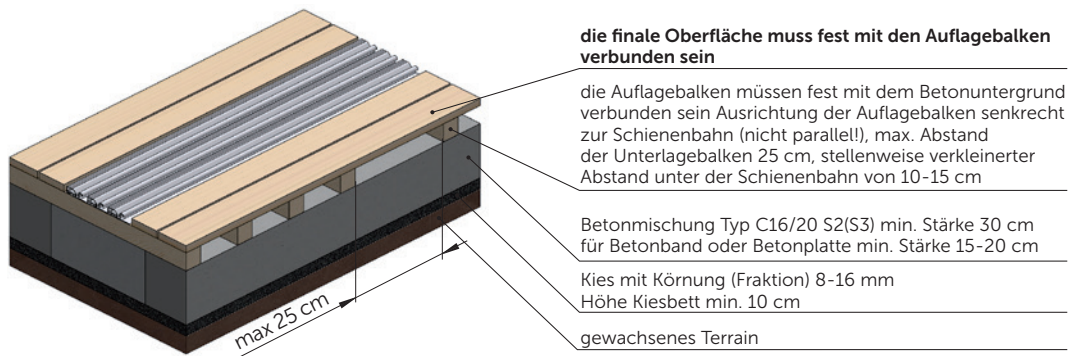



# Untergrund – für Schiene AIR XL

# 4.

ALLE ABMESSUNGEN SIND IN ZENTIMETERN ANGEGEBEN.

## 4.1 Schiene auf finalem Untergrund (Pflasterung)

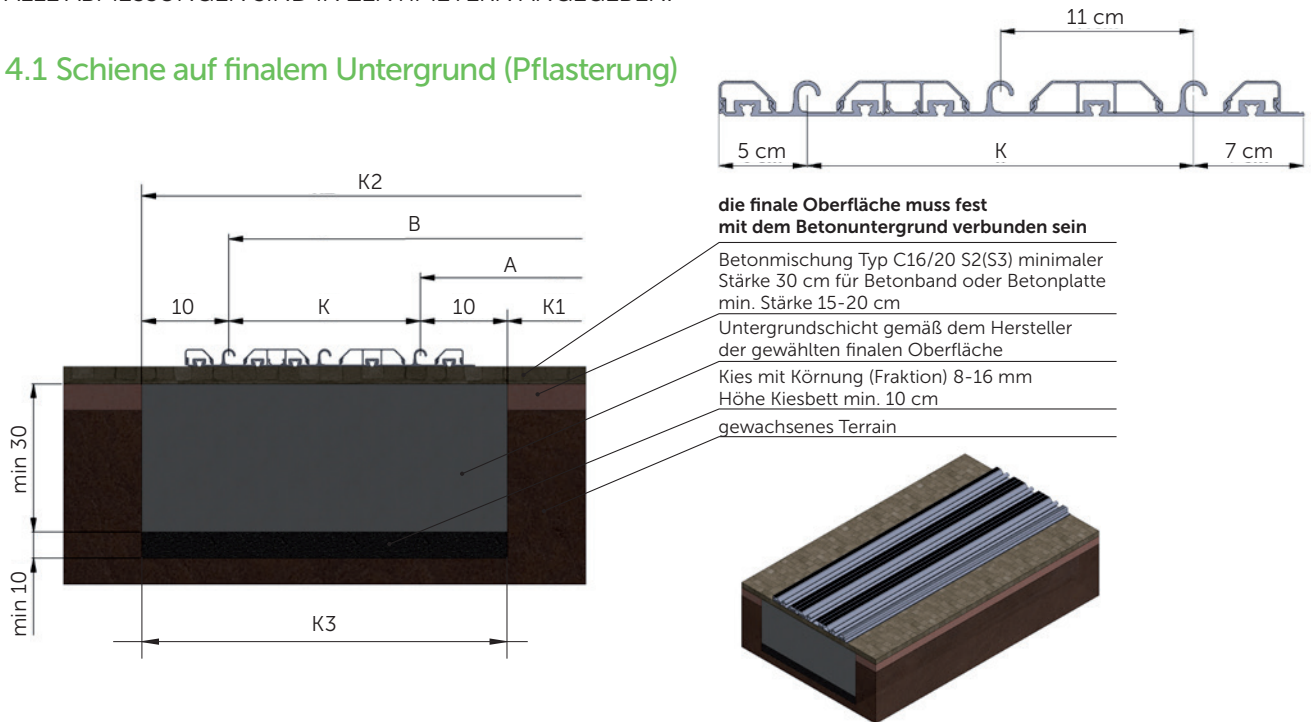

## 4.2 Schiene auf finalem Untergrund (Dielen)

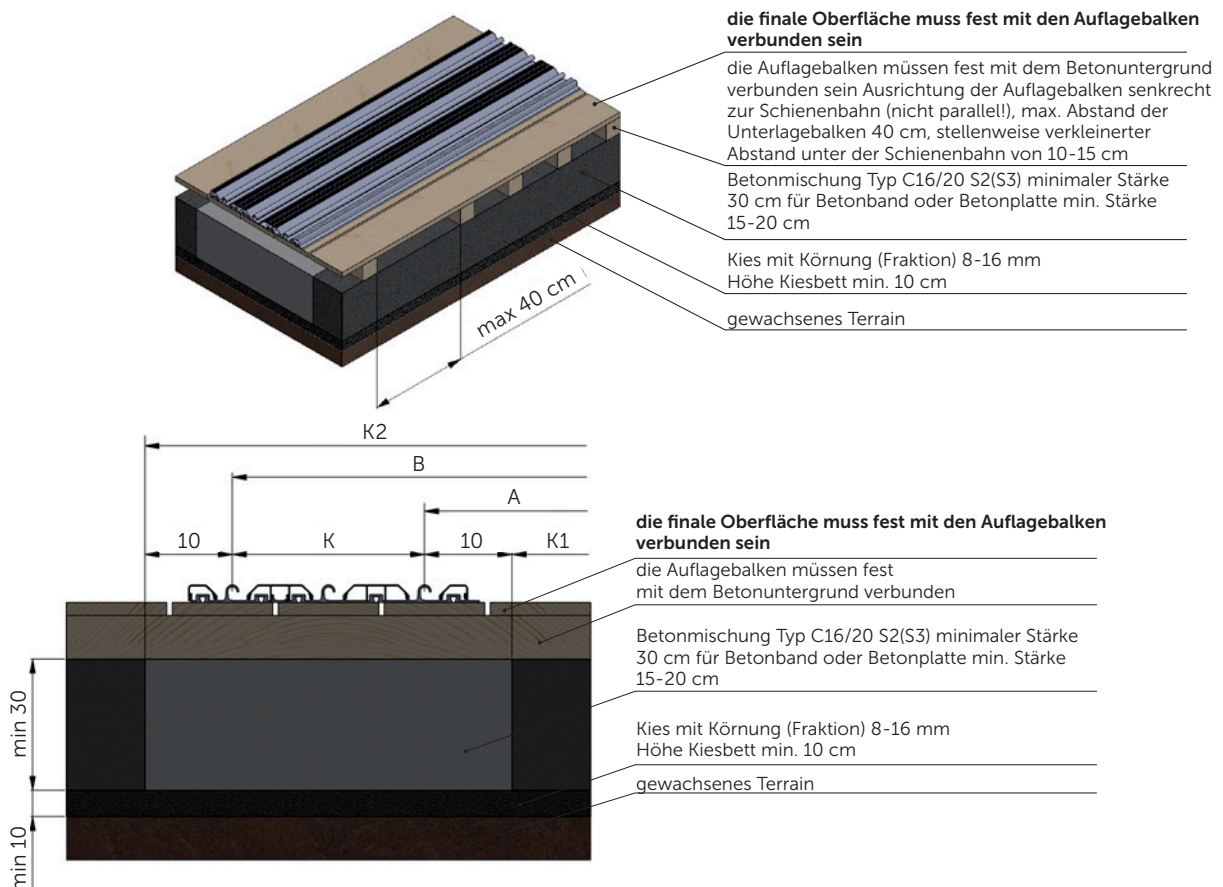

# 4.

## Untergrund – für Schiene AIR XL

### 4.3 Schiene in Pflasterung eingelassen (positioniert auf Betonband, Platte)

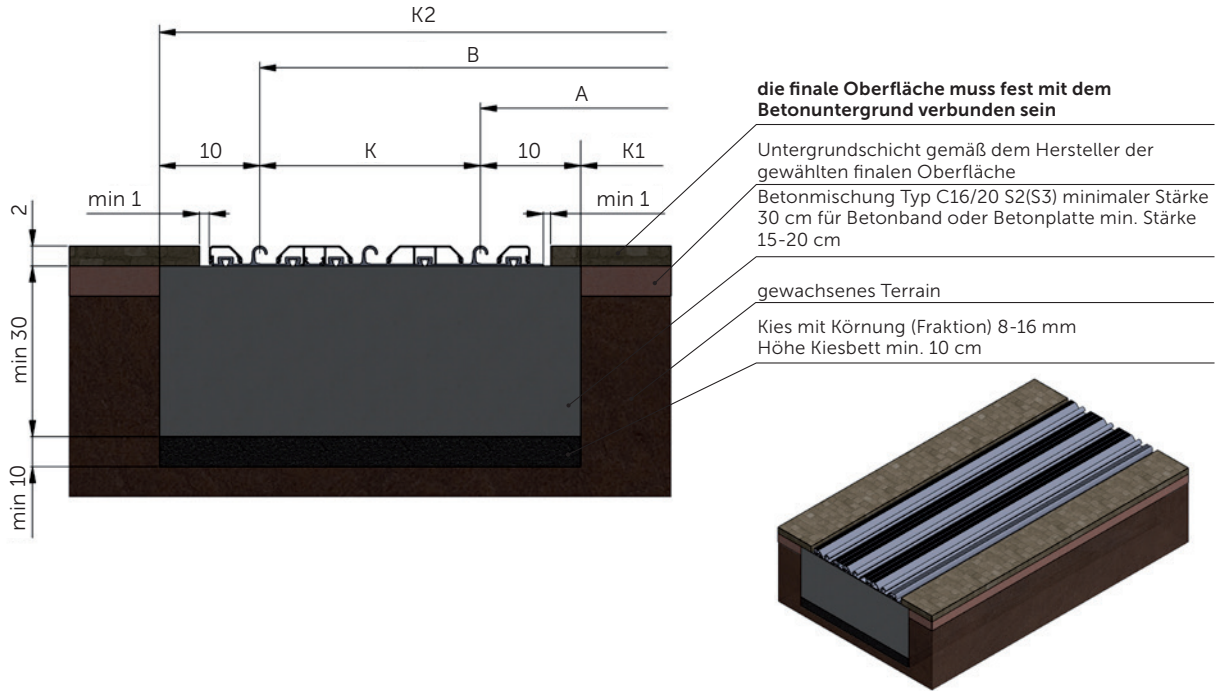

### 4.4 Schiene in Holzrost eingelassen

**Variante 1:** Legen der finalen Oberfläche erst nach Legen der Schienen (empfohlen)

**Variante 2:** Zerlegen der finalen Oberfläche im Bereich der Schienen

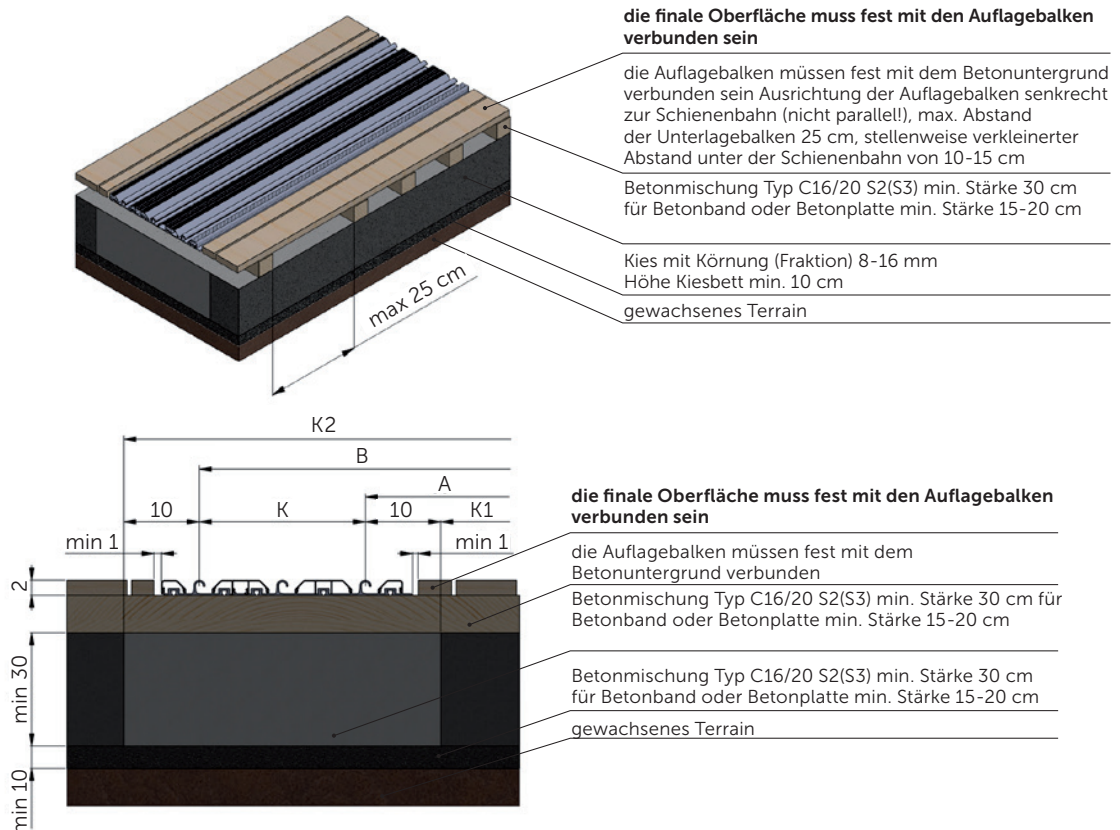

VŠECHNY ROZMĚRY JSOU UVEDENÉ V CENTIMETRECH

## 5.1 Schiene auf finalem Untergrund (Pflasterung)

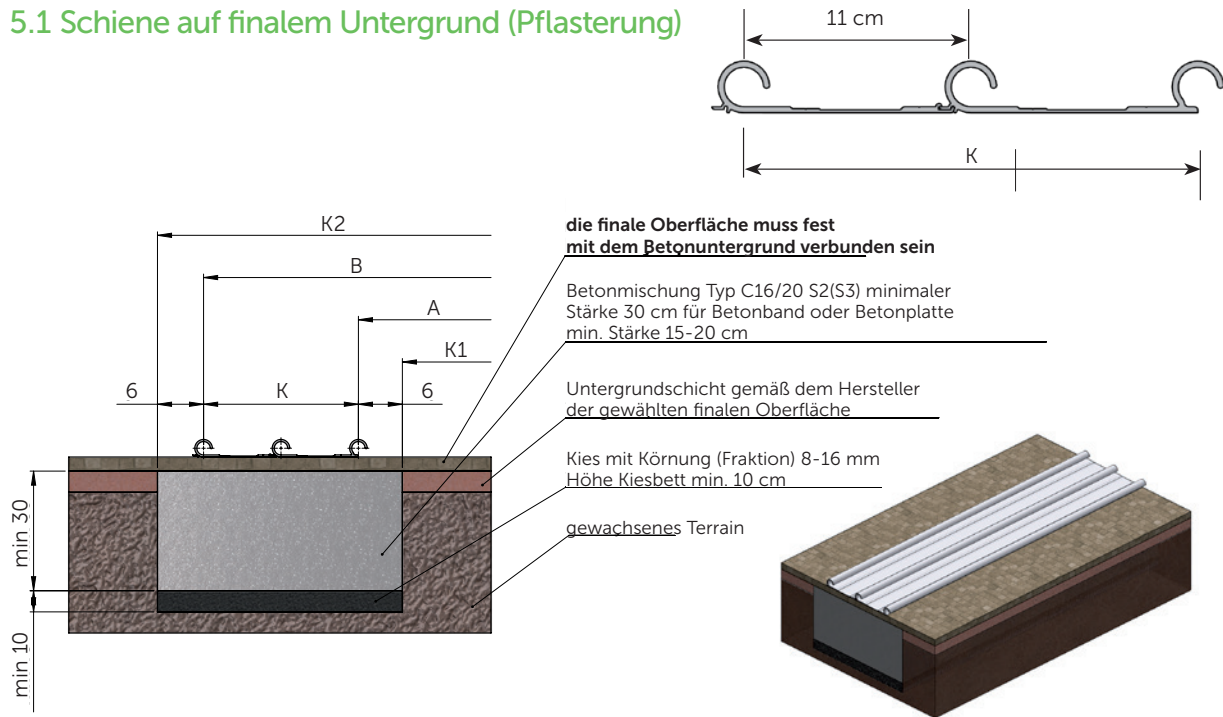

## 5.2 Schiene auf finalem Untergrund (Dielen)

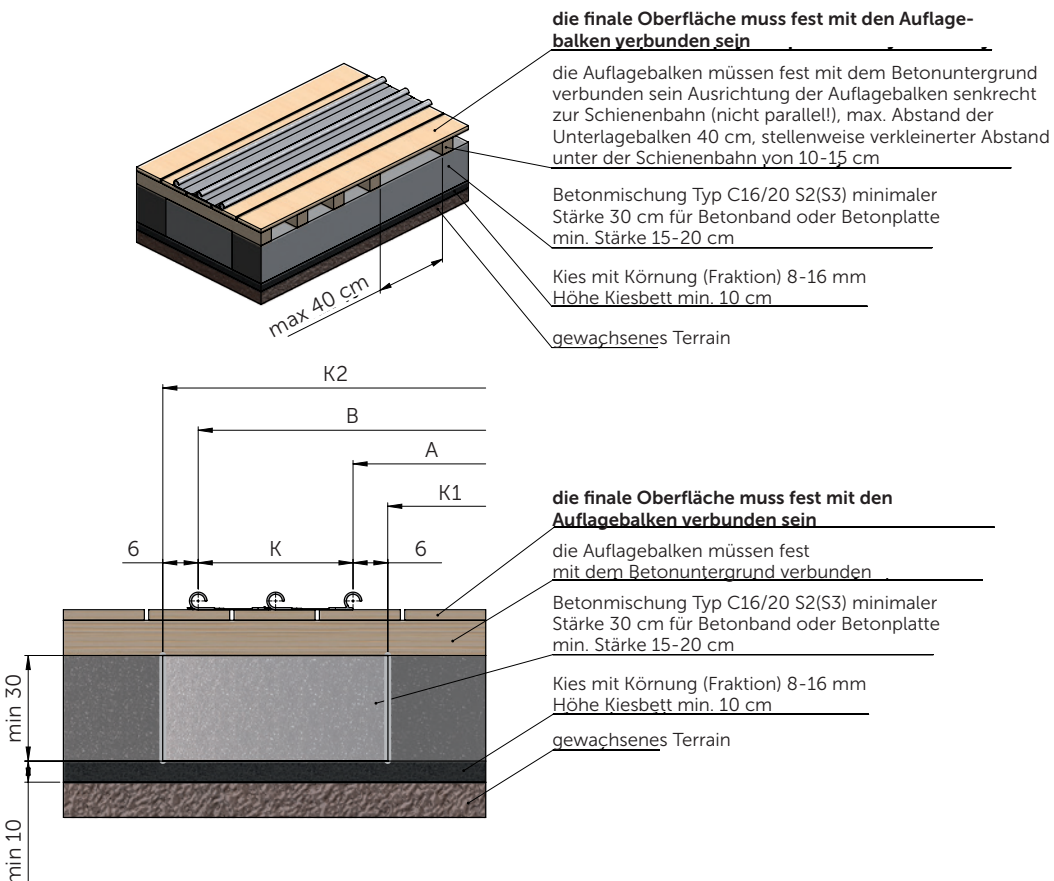

# 5.

## Untergrund – für Schiene STANDARD XL

### 3.3 Schiene in Pflasterung eingelassen (positioniert auf Betonband, Platte)

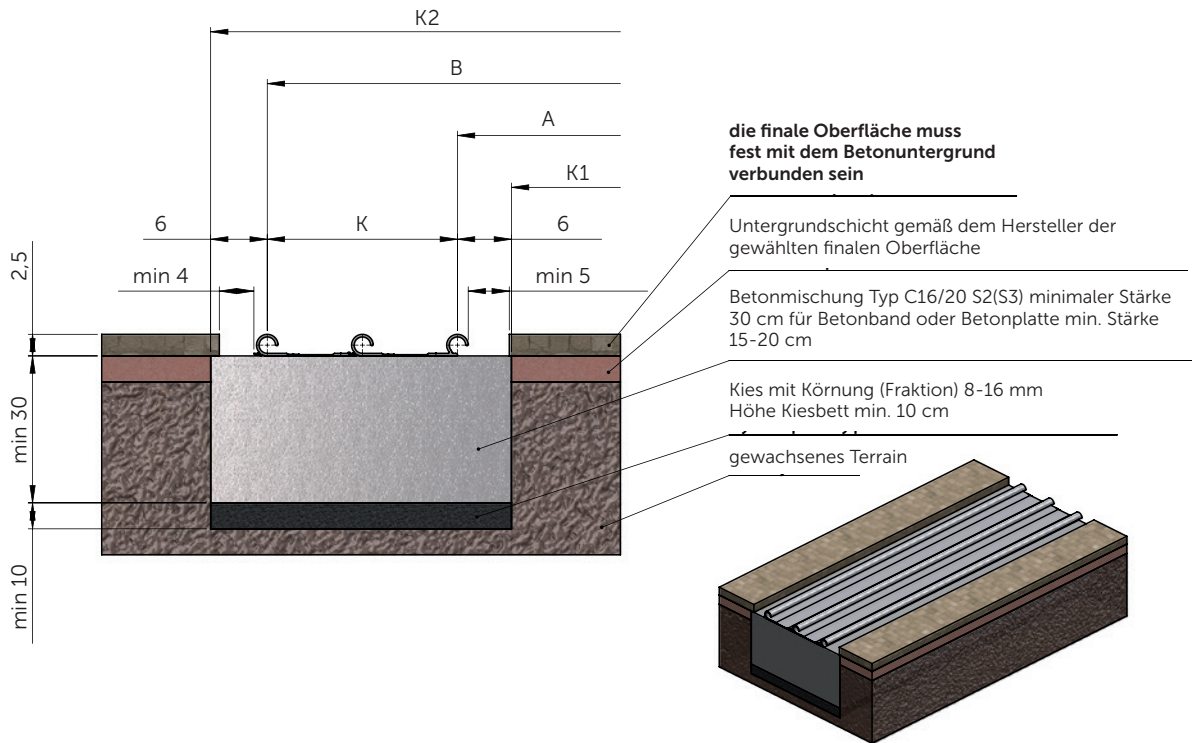

### 3.4 Schiene STANDARD XL kann NICHT im Holzrost versenkt werden!

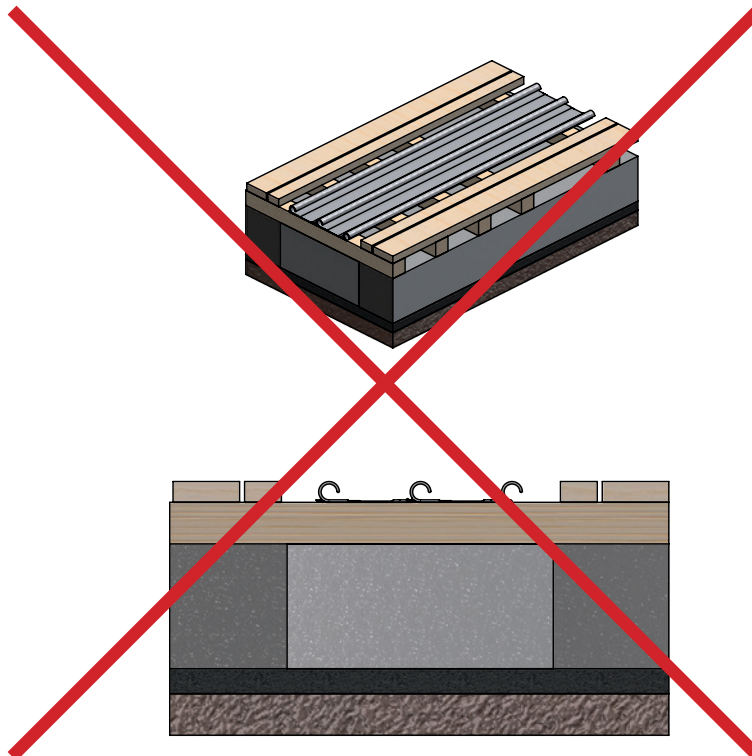

# Untergrund für stirnseiten der Überdachung

- Betonbänder für die Arretierungen beider Stirnseiten erstellen
- Betonbänder der Breite 20 cm und min. Tiefe 30 cm - Betonmischung Typ C16/20 S2 (S3)
- **gilt für Überdachungen:**
  - mit Scharniertüren in Stirnseite (vordere oder hintere)
  - Breite Überdachung  $B > 450$  cm

Bandachse = Außenkante Überdachung

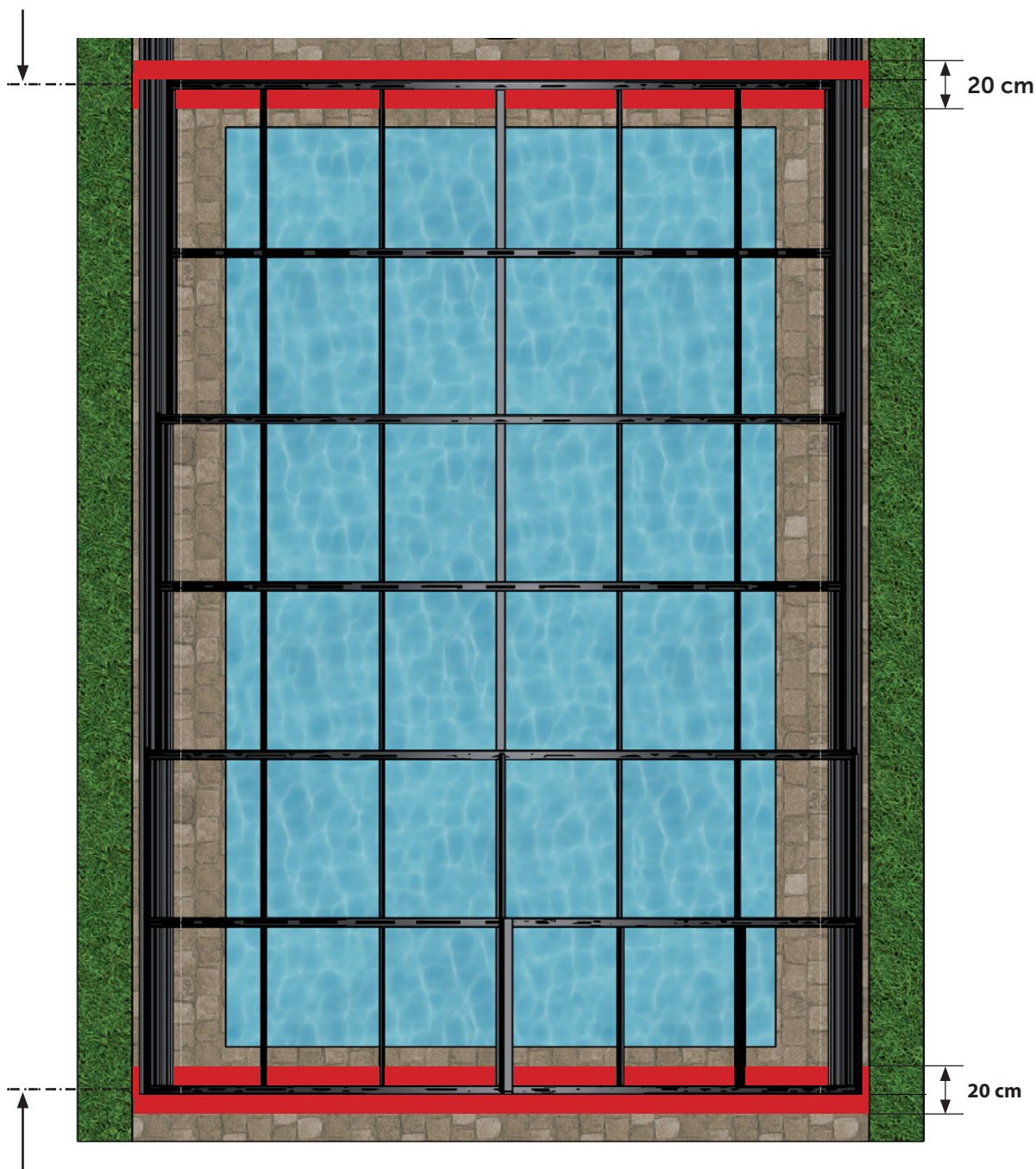

Bandachse = Außenkante Überdachung

# Notiz

A series of horizontal dotted lines for taking notes.





Danke, dass Sie  
Produkte der  
Firma ALBIXON nutzen



**ALBIXON**  
[export@albixon.com](mailto:export@albixon.com)  
[www.ALBIXON.com](http://www.ALBIXON.com)